

Isola Selvbygger 3°

For tak- og terrasse



Sterkt, sikkert - enkelt å montere

Tørre og sunne hus!



Sikker tekking med lang levetid

Isola Selvbygger 3° er et moderne takbelegg med stor fleksibilitet og styrke. Produktet kan benyttes helt ned til 3 graders utvendig takfall. Egenskapene er tilpasset vårt værharde nordiske klima. Hovedbestandelen er en kraftig armert stamme som er impregnert og belagt med elastomerasfalt. Oversiden er belagt med skiferstrø og undersiden har en plastfilm som glidesjikt.

Omleggskantene er påført ekstra klebeklister som er beskyttet av en silikonisert folie. Denne fjernes ved montering.

Enkel utførelse

Med Isola Selvbygger 3° kan du trygt gjøre jobben selv. Produktet egner seg til både hus og hytte, - like bra til nye tak som til omtekking av gamle.

Arbeidet gjøres enkelt, og med få hjelpemidler.

Hammer, pappspiker, kniv og fugemasse er alt du trenger for å gjøre jobben. Resultatet blir en sikker taktekking og et ryddig og pent utseende.

Isola Selvbygger 3° finnes i fargene: Sort, Skifergrå og Teglrød.



Skjøtene trækker du tette

Isola Selvbygger 3° setter brukeren i fokus. Sikkerhet kombinert med enkel arbeidsutførelse gir et godt resultat. Skjøtene trækker du tette. Endeomlegg fuges med Isola Fugemasse. Selvklebende omlegg gir sikker klebing helt ned til +5°C.



Bruksområder

- For skrå treak med minimum 3 grader utvendig takfall
- For terrasser
- Til benyttelse i kilrenner (gradrenner) for takshingeltak (se evt. egen monteringsanvisning).

Før montering

Ved montering i temperaturer under +10°C bør rullene oppbevares i romtemperatur eller forvarmes. Omleggsskjøtene trækkes tette i temperaturer helt ned til +5°C.

Ved lavere temperaturer bør omleggene varmes. Laveste anbefalte leggetemperatur er 0°C. Strekk belegget i lengderetning under montering. Dette gir et pent og plant utseende.

Rullene lagres stående.

Pappspiker monteres med sik-sak avstand 10 cm.

I kantsoner sik-sak avstand 5 cm.

Nybygg bruk 2,8 x 25 mm pappspiker.

Omtekking av eldre tak

Ved rehabilitering vil eksisterende taktekking fungere som et undertak. Er det ujevnheter eller luftblærer må dette utbedres og gjøres plant.

Isola Selvbygger 3° kan ikke legges på gammel takshingel. Takshingelen må derfor fjernes.

Ved tekking på gammel papp skal man benytte pappspiker 2,8 x 35 (32) mm.



Isola Selvbygger 3° tak

Før montering

Isola Selvbygger 3° kan benyttes helt ned til 3 graders utvendig takfall. Omlleggsskjøtene trækkes tette i temperaturer helt ned til +5°C. Ved montering i temperatur under +10°C bør rullene oppbevares i romtemperatur eller forvarmes. Strekk belegget i lengderetning under montering. Dette gir et pent og plant utseende. Rullene lagres stående. Pappspiker monteres med sik-sak avstand 10 cm. I kantsoner sik-sak avstand 5 cm. Nybygg bruk 2,8 x 25 mm pappspiker.

Omteking av eldre tak

Ved rehabilitering vil eksisterende takteking fungere som et undertak. Er det ujevnheter eller luftblærer må dette utbedres og gjøres plant. Isola Selvbygger 3° kan ikke legges på gammel takshingel. Takshingelen må derfor fjernes. Ved teking på gammel papp skal man benytte pappspiker 2,8 x 35 (32) mm.

Montering

1. Hjelpemidler: Hammer, pappspiker, kniv og fugemasse.

2. Takfotbeslag monteres. Ved rehabilitering kontroller at gammel teking ikke har løsnet fra takfotbeslag. Start tekingen ved en av takets sider. Det anbefales å tilpasse bredde på første og siste bane i forhold til takets totale bredde slik at de blir tilnærmet like brede. I værharde strøk bør ikke avstand fra vindskibord til første spikerrad/omlegg være over 50 cm. Møneløsning tilpasses (se ill. 10). Rull ut i fallrets retning fra møne til takfot og kutt banelengden slik at den går ca 2 cm ut over takfotbeslaget. Rett inn. Form belegget plant til og over vindskibordet.

3. Fjern folien på synlig omlleggskant. Monter 4-5 pappspiker på omlægget i sik-sak fra møne med innbyrdes avstand ca 5 cm. Strekk ut banen ved å gå nedover mot takfot slik at belegget blir liggende plant. Monter 4-5 pappspiker i omlægget i overkant av takfotbeslaget.

Løft opp belegget og påfør 3 strenger Isola Fugemasse på takfotbeslaget og på overgang mot vindskibordet. Kleb banen til der det er påført fugemasse. Renskjær mot takfotbeslag og vindskibord. Monter pappspiker på ryggen av vindskibord og resterende omlegg sik-sak med avstand ca 5 cm.

4. Rull ut og tilpass neste bane. Rett inn over omlægget på forrige bane. Behold omleggsskjoen på. Gjenta monteringsprosedyrer fra foregående bane (se foregående bilder).

5. Riv ut omleggsskjoen sideveis i omlægget sammenhengende - i en operasjon. Trakk over omlægget. Klebeasfalten gir da en tett skjøt.

6. Beregn 15 cm omlegg ved endeskjøt. Stift godt på underliggende bane. Påfør 3 strenger Isola Fugemasse. Ytterste streng fugemasse påføres slik at den legger seg i ytterkant av endeomlegg (trakk godt over).

OBS! Underliggende bane; Skråskjær hjørnet der hvor klebekant ligger på undersiden. Overliggende bane; Skråskjær hjørnet hvor klebekant ligger opp.

7. Inntekking av gjennomføring. Tekk belegget opp til nedre kant av gjennomføringen. Fest enden av belegget til undertaket. Monter pipebeslaget med 3 striper Isola Fugemasse mellom belegg og beslag. Tekk deretter inn på beslagets sideflens og bakre flens. Bruk 3 striper Isola Fugemasse mellom beslag og belegg. Belegget avsluttes ca 3 cm fra gjennomføringen.

8. Kilrenne

Legg en bane i lengderetningen på kilrennen. Tilpass denne kilens form og stift i ytterkant på begge sider. Monter tilstøtende baner fra begge sider slik at avstanden mellom disse blir ca 30 cm. Løft opp belegget og påfør 3 strenger Isola Fugemasse på begge sider av kil-

rennen. Ytterste streng påføres slik at den legger seg i kanten av endeomlegget.

9. Grat

Skjær banene langs graten og stift. Påfør 3 strenger Isola Fugemasse og kleb en rims av belegget slik at du får 15 cm omlegg på hver side.

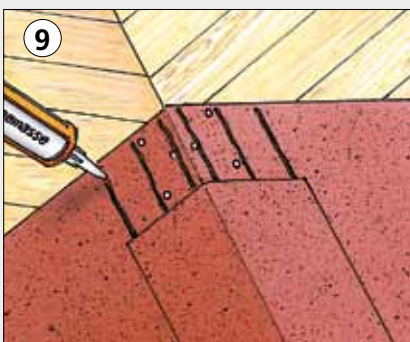
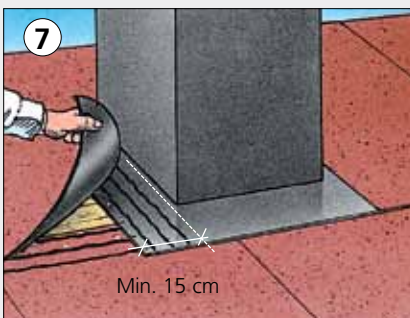
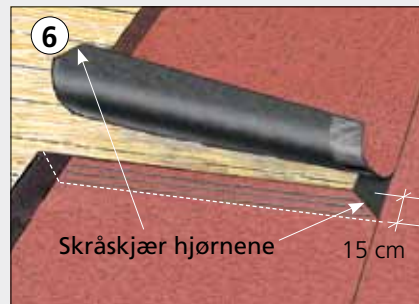
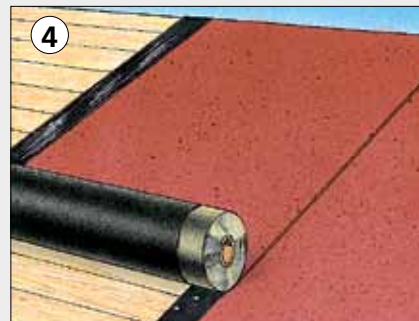
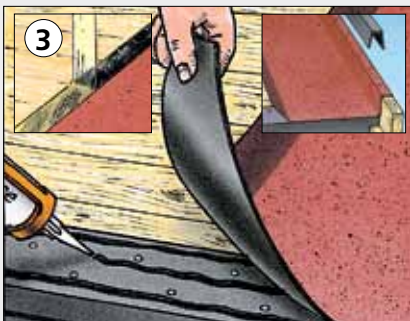
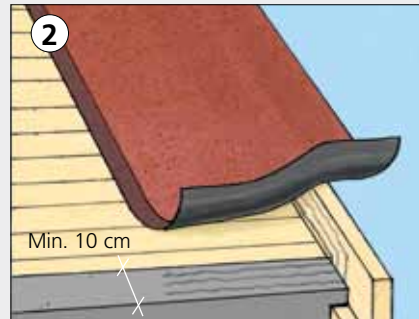

Isola Selvbygger 3° på terrasse

Før montering

Isola Selvbygger 3° monteres på terrasser med fast underlag. Ved fall (helling) under 3° forsegles omlegg/endeomlegg med varmluft. Rullene lagres stående.

Ved montering i temperatur under + 10° bør rullene oppbevares i romtemperatur eller forvarmes.

Strekk belegget i lengderetning under montering. Pappspiker monteres med sik-sak avstand 10 cm. På ny terrasse benyttes pappspiker 2,8 x 25 mm.

Ved tekking på gammel papp benyttes 2,5 x 35 (32) mm.

Hjelpemidler

Hammer, pappspiker, kniv, varmluft-apparat.

Montering

1. Rull ut belegget i fallets retning. Fjern folien på synlig omleggskant. Strekk banen i dens lengderetning. Monter pappspiker på omleggskanten. Dersom takfotbeslag benyttes, forsegles undersiden av belegget til dette med varmluft. Rett inn neste bane over underliggende omlegg. Fjern folien fra omleggets underside samtidig som begge omleggene forsegles til hverandre med varmluft.

2. Det skal være minimum 15 cm endeomlegg. Hjørner skråskjæres og omleggene forsegles med varmluft. Husk å "drukne" strøet på underliggende bane slik at sammenklebingen blir optimal.

3. Ved oppkanter formes belegget til og spikres med pappspiker i oppkantens øvre del.

4. Ved inntekking av sluk føres belegget ned i slukåpningen. Beleggets underside forsegles med varmluft til slukets flens. Deretter monteres slukets klemring.

5. Ved nybygg bør belegget føres opp og inn under dørterskelen og forsegles med Isola Fugemasse. Ved rehabilitering føres belegget opp i terskelen og forsegles med Isola Fugemasse. I begge tilfeller bør også et terskelbeslag monteres.

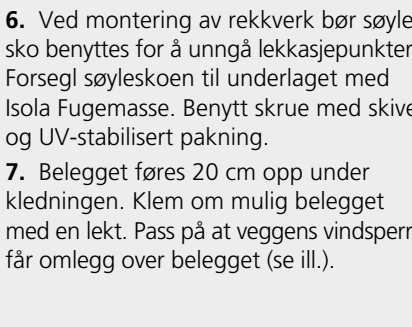
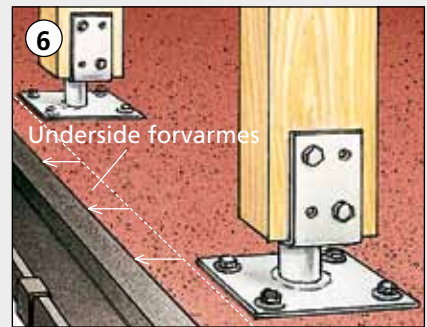
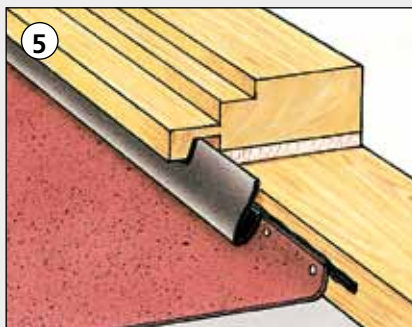
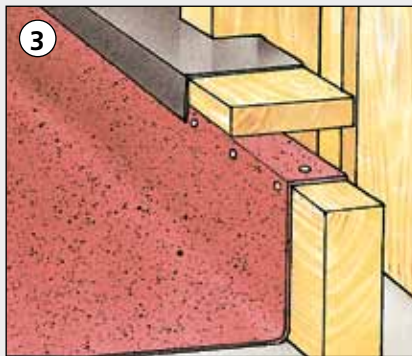
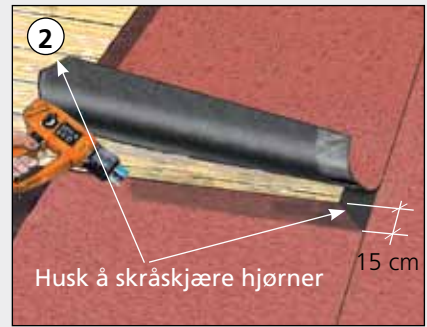
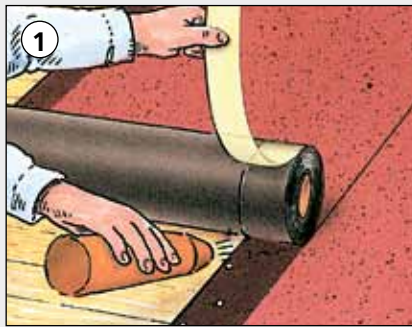

Utvendig hjørne

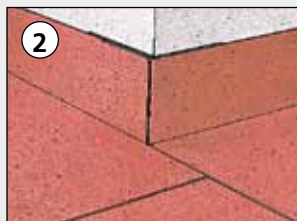
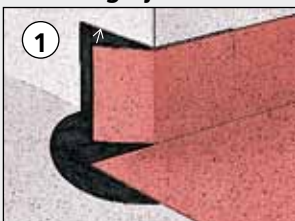

Monter en Flexitett-lapp på utvendig hjørne. Legg ut belegg og Brett oppkanten (ca. 15 cm) ned. Tråkk oppkanten flat. Snitt i bretten (ca. 15 cm) og Brett fliken rundt hjørnet (se ill.). Forsegl belegget til Flexitett-lappen.

Legg ut belegg og Brett oppkanten (ca. 15 cm) ned. Tråkk oppkanten flat. Snitt ca. 10 cm inn i belegget og fjern fliken (se ill.). Forsegl oppkanten og omlegget.

Innvendig hjørne

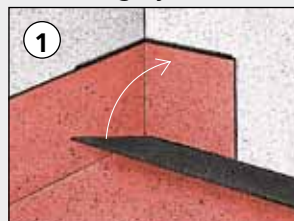

Monter en Flexitett-lapp i innvendig hjørne. Brett 15 cm oppkant i begge retninger. Snitt 15 cm inn fra kanten i den ene bretten. Forsegl oppkant med flik til Flexitett. Forsegl deretter andre oppkant mot fliken.

Innvendig hjørne kan også brettes. Marker overgangen ved å tråkke oppkanten flat slik at bretten blir tydelig. Plasser belegget i hjørnet og Brett oppkanten opp. Brett beleggets hjørnespiss til en av sidene. Stift bretten til veggen.

Isola Selvbygger 3° til terrasetekking



Isola Selvbygger 3° er velegnet til terrasetekking. Produktet er enkelt å montere og gir et varig og sikkert resultat.

Isola Selvbygger 3° sørger for at fukt ikke trenger inn eller kommer ned i underliggende konstruksjon.

Terrassen bør beskyttes med tretremmer, heller etc.

Underlaget

Produktet monteres på fast underlag. Ved rehabilitering av eldre terrasser må underlaget være plant og rengjort.

Varmluftssveis

De fleste terrasser er under 3 graders fall. Det må da benyttes varmluftssveis til forsegling av omlegg/endeomlegg.

Tilbehørsprodukter

Isola leverer følgende tilbehørsprodukter:

Isola Fugemasse, Isola Takfotbeslag, Flexitett for hjørner, Isola Taksluk.



Tilbehørsprodukter

Sikker tekking og levetid er avhengig av monteringen og riktig tilbehørsprodukter. Isola Listetekking (kan brukes ned til 6° utvendig takfall), Isola Fugemasse, pappspiker.

Kun Isola Fugemasse er godkjent til bruk ved forsegling av detaljer til Isola Selvbygger. Forbruk: ca 10-12 lm streng pr tube.

Utlufting av takflater

Alle tak må ha tilstrekkelig utlufting. Uisolerte tak må ha ventiler montert i gavlene. Isolerte tak må ha luftespalte mellom isolasjon og undertak (min. 50 mm).

Produktspesifikasjon		
Egenskaper	Enhet	Typisk verdi *
Lengde pr. rull	m	7,0
Vekt pr. rull	kg	29,6
Tykkelse	mm	3,5
Banebredde	mm	1000
Strekstyrke, l/tv	N/5 cm	780/690
Forlengelse, l/tv	%	40/40
Spikerriv, l/tv	N	410/490
Dimesjonsstabilitet v/80°C, l/tv	%	-0,1 / +0,1
Sig av belegg v/100°C	mm	0
Statisk last	kg	20
Kuldemykhet, Ø10 mm	°C	±20

*Typisk verdi. Gj.snitt av kontrollresultater over en lengre periode

Anbefalt bruk av pappspiker

Festemetode	Kantsone (og 1,5 m inn)	Taket forøvrig
Pappspiker	Avstand	Avstand
Sik-sak stiftes	5 cm	10 cm

Kantsone: Alle ytterkanter på taket.

Pappspiker sik-sak stiftes slik at det blir en rad 1 cm fra sidekanten, og en rad 5 cm fra sidekanten. Se bilde 5, side 3.

Pappspiker til nytekking: 2,8 x 25 mm.

Pappspiker til omtekking: 2,8 x 35 mm.



Tørre og sunne hus!

Isola as

3945 Porsgrunn

Telefon: 35 57 57 00

Telefax: 35 55 48 44

E-mail: isola@isola.no

www.isola.no